

GRUPO
BARRIOLA

 **DONGFENG**



DF-1818 | PORTA VOLQUETA | 4X2

 **DONGFENG**



DF-1818 | PORTA VOLQUETA | 4X2

2023.V4



ESPECIFICACIONES TÉCNICAS

Motor

| | |
|----------------------|--|
| Modelo | CUMMINS ISB180 50 Electrónico Turbo Intercooler Holset - Iny.Directa |
| Nº de Cilindro | 6 en línea. |
| Cilindrada | 5.900 cc. |
| Combustible | Diesel |
| Potencia Máxima | 132 Kw (180 HP) @ 2,500 rpm |
| Torque Máximo | 700 Nm@ 1,200 - 1,700 rpm |
| Emisiones | EURO V |
| Sistema de Inyección | Common Rail BOSCH |

Pesos

| | |
|----------------------------|-------------------|
| Peso Neto (Sin Carrocería) | 4.720 / 5240 kgs. |
| PBT | 16.500 kgs. |
| PBT c/tercer eje | 24.000 kgs. |
| PBTC | 36.000 kgs. |

Transmisión

| | |
|-------------------------|--|
| Marca | EATON FAST |
| Modelo | 8JS75T |
| Tipo | Mecánica, con palanca al suelo. |
| Nº Velocidad | 8 velocidades hacia adelante + 2 reversa |
| Relación de Transmisión | Adelante: 7,34; 5,24; 3,76; 2,99; 1,95; 1,39; 1,00; 0,79 |
| | Atrás: 7,34 (1); 1,95 (R2) |
| Tracción | 4 x 2 |

Embrague

| | |
|--------------------|---|
| Marca | DONGFENG |
| Modelo | FOTO 94P146 |
| Accionamiento | Servo asistido monodisco, material orgánico |
| Diámetro del Disco | 395 mm. |
| Accionamiento | Hidráulico - Neumático |

Ejes

| | |
|---------------|-------------------------------|
| Eje delantero | |
| Marca | DONGFENG |
| Modelo | 3000010 - KD101 |
| Tipo | Viga en "I" en Acero forjado. |
| Capacidad | 5,500 kg. |

| | |
|-------------|---------------|
| Eje trasero | |
| Marca | DONGFENG |
| Modelo | 24FDAD - BA14 |
| Relación | 5,29 : 1 |
| Capacidad | 12,500 kg. |

Chasis

| | |
|------|--|
| Tipo | Escalera de perfil constante, reforzado, remachado y atornillado. Larguero reforzado (Doble). Alta resistencia a la torsión y flexión. |
|------|--|

Dirección

| | |
|--------|--|
| Marca | DONGFENG |
| Modelo | FN -3 |
| Tipo | Hidráulico integral con esferas recirculantes. |

Suspensión Delantera

| | |
|-------|--|
| Marca | DONGFENG |
| Tipo | Muelles semi - elípticos de 8 hojas Amortiguadores Hidráulicos de doble acción. |

Suspensión Posterior

| | |
|-------|---|
| Marca | DONGFENG |
| Tipo | Muelles principales semi - elípticos de 10 hojas. Muelles auxiliares semi - elípticos de 7 hojas. Amortiguadores Hidráulicos de doble acción. |

Frenos de Servicio

| | |
|-------|--|
| Marca | DONGFENG |
| Tipo | Neumáticos (Aire) de tambor, doble circuito independiente, S-came, reservorio triple de aire con filtro secador, SISTEMA ABS WABCO |

Frenos de Motor

| | |
|------|---|
| Tipo | Al tubo de escape, válvula tipo mariposa. |
|------|---|

Frenos de Estacionamiento

| | |
|-------|---|
| Marca | DONGFENG |
| Tipo | Cámara acumuladora de fuerza elástica con accionamiento mediante válvula neumática. |

Llantas - Neumáticos

| | |
|------------|-----------------------------------|
| Llantas | Acero, 7,5" x 22,5" y 8 Agujeros. |
| Neumáticos | 275/80R22.5 / 9.00R20 / 10.00R20 |

Cabina

| | |
|-----------|--|
| Tipo | Cabina avanzada de acero, abatible y amortiguada c/ doble |
| Conductor | 01 Butaca, con suspensión mecánica de posición y peso variable. 02 Asientos rebatibles para acompañantes. Litera, Aire acondicionado, calefacción, lunas y pestillos eléctricos. Equipo de sonido. Deflector (Cortaviento). |

Instrumentos y Accesorios

| | |
|-----------|--|
| Elementos | Aro y neumático de repuesto. Manómetros de presión de aceite, presión de aire, temperatura de agua, nivel de combustible. Velocímetro, tacómetro y odómetro. Gato hidráulico con palanca. Sistema de velocidad crucero. 02 claxon (eléctrico y de aire) |
|-----------|--|

Volúmenes de Abastecimiento

| | |
|---------------------------|-----------|
| Tanque de Combustible | 150 Lts. |
| Cárter y filtro de aceite | 9.20 Lts. |
| Caja de cambios | 5 Lts. |
| Eje posterior (corona) | 6.40 Lts. |
| Sistema de refrigeración | 9.60 Lts. |
| Dirección | 2.5 Lts. |

Dimensiones

| | |
|-------------------------|----------------------|
| Distancia entre Ejes | |
| Largo de Chasis | 7.020 mm. / 7880 mm. |
| Ancho Cabina | 2.380 mm. |
| Alto Cabina | 2.850 mm. |
| Largo Carrozable Máximo | 6.800 mm. |
| Voladizo Delantero | 1.230 mm. |
| Voladizo Posterior | 2.567 mm. |

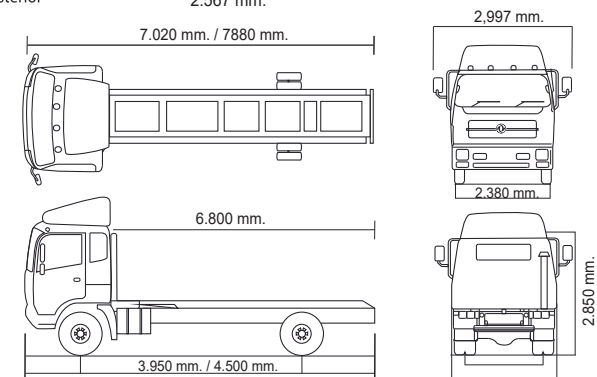

GRUPO BARRIOLA se reserva el derecho de modificar las especificaciones técnicas, accesorios, colores del producto sin previo aviso. La información vertida en esta ficha es referencia solamente. El producto final es aquel exhibido en los puntos de venta autorizados.

☎ 2 3696000

✉ ventas@grupobarriola.com

📍 Ruta 5 km 22.500 Las Piedras, Canelones

🌐 grupobarriola.com

