



DF - 1718 | 4x2

 **DONGFENG**



DF - 1718 | 4x2

2023.V2



ESPECIFICACIONES TÉCNICAS

Motor

Modelo	CUMMINS ISD 180 - 43 Eléctrico Turbo Intercooler Holset - Iny.Directa
Nº de Cilindro	4 en línea.
Cilindrada	4,500 cc
Combustible	Diesel
Potencia	132 Kw (180 HP) @ 2,500 rpm
Torque	650 Nm @ 1,200 - 1,700 rpm
Emisiones	EURO IV
Sistema de Inyección	Common Rail BOSCH

Pesos

Peso Neto (Sin Carrocería)	5.500 kgs.
Peso Bruto Total	16.500 kgs.
Peso Bruto con 3er. Eje	24.000 kgs.
PBTC	36.000 kgs.

Transmisión

Marca	EATON FAST
Modelo	8JS75T
Tipo	Mecánica, con palanca al suelo.
Nº Velocidad	8 velocidades hacia adelante + 2 reversa
Relación de Transmisión	Adelante: 7,34; 5,24; 3,76; 2,99; 1,95; 1,39; 1,00; 0,79 Atrás: 7,34 (1); 1,95 (R2)
Tracción	4 x 2

Embrague

Marca	DONGFENG
Modelo	FOTO 94P146
Accionamiento	Servo asistido monodisco, material orgánico
Diámetro del Disco	395 mm.
Accionamiento	Hidráulico - Neumático

Ejes

Eje delantero

Marca	DONGFENG
Modelo	3000010 - KD101
Tipo	Viga en "I" en Acero forjado.
Capacidad	5,500 kg.

Eje trasero

Marca	DONGFENG
Modelo	24FDAD - BA14
Relación	5,29 : 1
Capacidad	12,500 kg.

Chasis

Tipo	Escalera de perfil constante, reforzado, remachado y atornillado. Larguero reforzado (Doble). Alta resistencia a la torsión y flexión.
------	--

Dirección

Marca	DONGFENG
Modelo	FN-3
Tipo	Hidráulico integral con esferas recirculantes.

Suspensión Delantera

Marca	DONGFENG
Tipo	Muelles semi - elípticos de 8 hojas Amortiguadores Hidráulicos de doble acción.

Suspensión Posterior

Marca	DONGFENG
Tipo	Muelles principales semi - elípticos de 10 hojas. Muelles auxiliares semi - elípticos de 7 hojas. Amortiguadores Hidráulicos de doble acción.

Frenos de Servicio

Marca	DONGFENG
Tipo	Neumáticos (Aire) de tambor, doble circuito independiente, S-came, reservorio triple de aire con filtro secador, SISTEMA ABS WABCO

Frenos de Motor

Tipo	Al tubo de escape, válvula tipo mariposa.
------	---

Frenos de Estacionamiento

Marca	DONGFENG
Tipo	Cámara acumuladora de fuerza elástica con accionamiento mediante válvula neumática.

Aros - Neumáticos

Llantas	Acero, 7,5" x 22,5" y 8 Agujeros.
Neumáticos	275/80R22.5

Cabina

Tipo	Cabina avanzada de acero, abatible y amortiguada c/ doble
Conductor	01 Butaca, con suspensión mecánica de posición y peso variable. 02 Asientos rebatibles para acompañantes. Litera, Aire acondicionado, calefacción, lunas y pestillos eléctricos. Equipo de sonido. Deflector (Cortaviento).

Instrumentos y Accesorios

Elementos	Aro y neumático de repuesto. Manómetros de presión de aceite, presión de aire, temperatura de agua, nivel de combustible. Velocímetro, tacómetro y odómetro. Gato hidráulico con palanca. Sistema de velocidad crucero. 02 claxon (eléctrico y de aire)
-----------	--

Volúmenes de Abastecimiento

Tanque de Combustible	205 Lts.
Cárter y filtro de aceite	9,20 Lts.
Caja de cambios	5 Lts.
Eje posterior (corona)	6,40 Lts.
Sistema de refrigeración	9,60 Lts.
Dirección	2,5 Lts.

Dimensiones

Distancia entre Ejes	5,200 mm.
Largo de Chasis	8,997 mm.
Ancho Cabina	2,500 mm.
Alto Cabina	2,800 mm.
Largo Carrozable Máximo	6,800 mm.
Voladizo Delantero	1,230 mm.
Voladizo Posterior	2,567 mm.

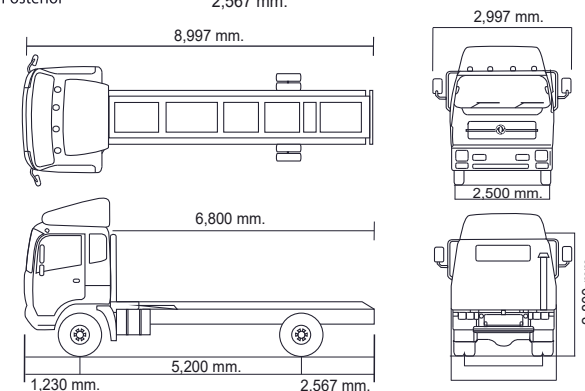

GRUPO BARRIOLA se reserva el derecho de modificar las especificaciones técnicas, accesorios, colores del producto sin previo aviso. La información vertida en esta ficha es referencia solamente.

El producto final es aquel exhibido en los puntos de venta autorizados.

☎ 2 3696000

✉ ventas@grupobarriola.com

📍 Ruta 5 km 22.500 Las Piedras, Canelones

🌐 grupobarriola.com

